

Ebihen 16

Canot traditionnel à moteur

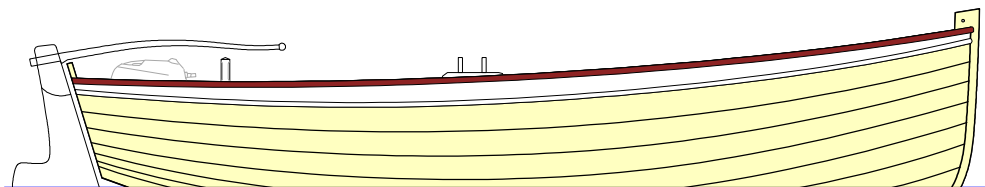

Ebihen 16 est un canot traditionnel stable et marin parfaitement adapté à la pêche ou la promenade en mer.

Il est muni d'un moteur hors-bord en puits dont les commandes sont à portée du barreur. Le gouvernail avec barre franche, placé dans le flux de l'hélice, donne un agrément de manoeuvre proche de celui procuré par un diesel.

Il peut être construit et hiverné dans un simple garage et se remorque facilement derrière une voiture.

Sa conception faisant largement appel au contreplaqué, tant pour la charpente que le bordé à clin, en rend la construction accessible à tout bricoleur un peu soigneux.

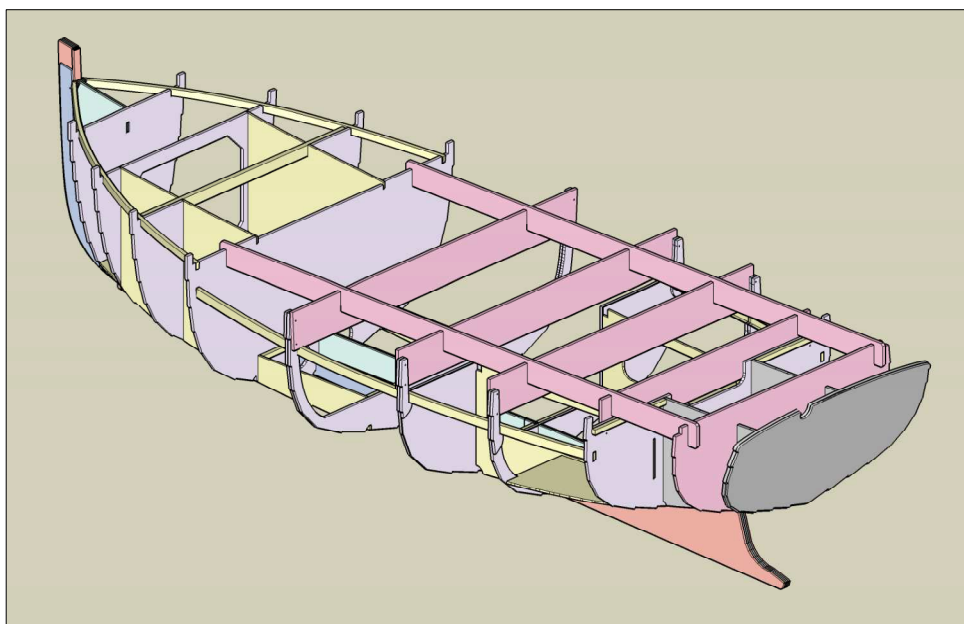

Longueur	4.80 m
Longueur flottaison	4.40 m
Largeur	1.85 m
Tirant d'eau	0.43 m
Poids (sans moteur)	400 kg
Puissance moteur	4 à 10 ch
Catégorie CE	C
Nb de personnes	5

